

Замена нижней крышки цепи привода

Необходимые специальные приспособления, контрольные и измерительные приборы, а также вспомогательные средства

t Контропора -T10355-



t Оправка -T10368-

Снятие

- Снять передний шумоизоляционный экран → Наружные арматурные работы; Ремонтная группа66; Шумоизоляция; Шумоизоляция - детали и узлы
- Снять противоударный брус → Наружные арматурные работы; Ремонтная группа63; Передний бампер; Снятие и установка противоударного бруса.
- Привести в сервисное положение → Наружные арматурные работы; Ремонтная группа50; Рамка радиатора. Приложение и вывод из сервисного положения.

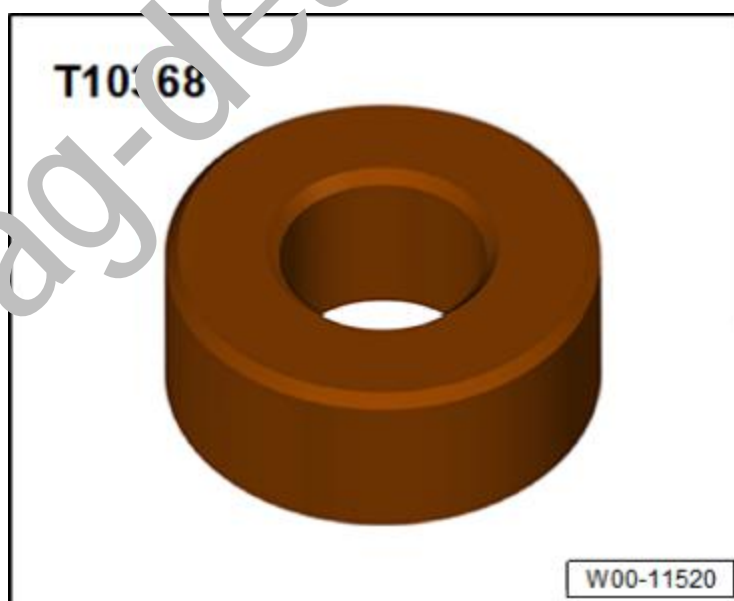

Автомобили без гибридного привода:

- Снять поликлиновой ремень
→ Глава.

Автомобили с гибридным приводом:

- Отвернуть болты -1- и извлечь опору против приворачивания из поперечины -3-.
- Высвободить электрические провода на поперечине.
-

Выкрутить болты -2- и снять поперечину.

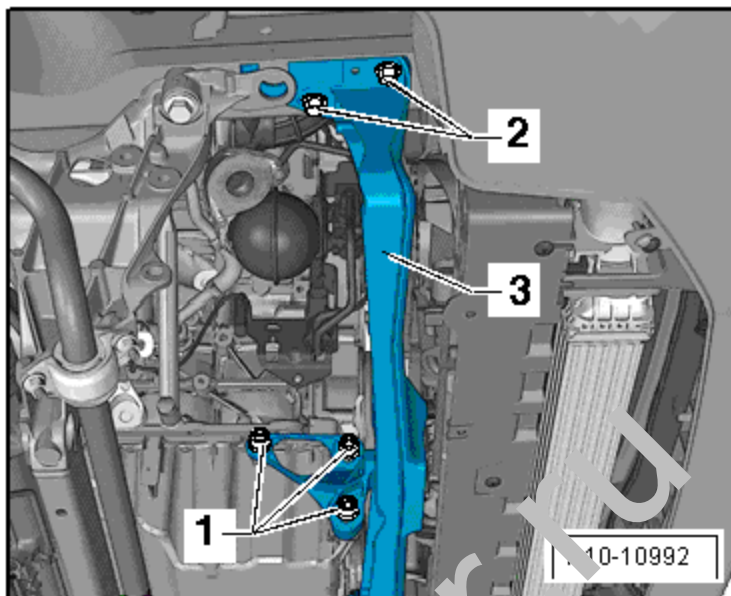

Продолжение для всех автомобилей:

- Провернуть демпфер крутильных колебаний с контропорой -T10355- в положение „ВМТ“-стрелка-.
- ! Насечка на демпфере крутильных колебаний должна располагаться напротив стрелочной метки на нижней крышке цепных приводов.
- Вывернуть болт демпфера при помощи опоры -T10355-.
- Снять демпфер крутильных колебаний.

Указание

Чтобы не повредить зубчатое зацепление, вращая болт демпфера только с оправкой -T10368-.

- Вновь вкрутить болт демпфера и оправку -T10368-.

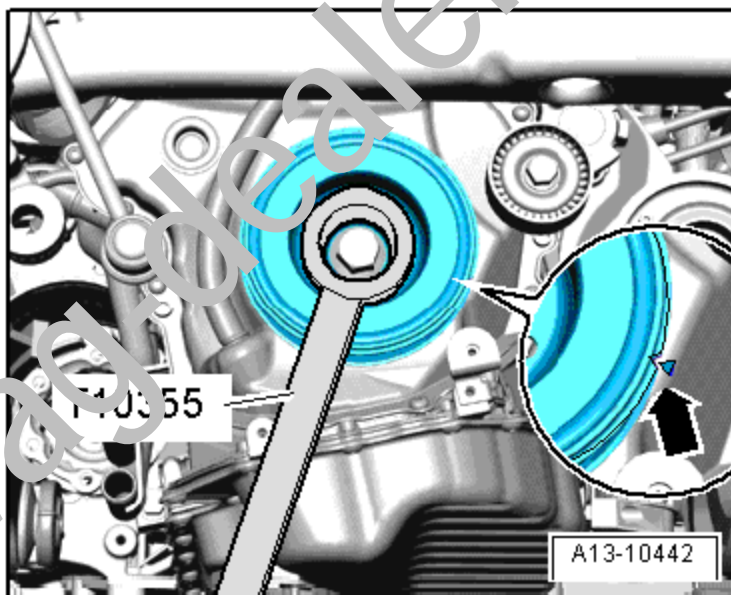

! Осторожно!

Опасность повреждения двигателя.

Чтобы не регулировать фазы газораспределения, не проворачивать коленвал при снятом болте демпфера из положения „ВМТ“.

Автомобили без гибридного привода:

- Снять направляющий ролик -1-.

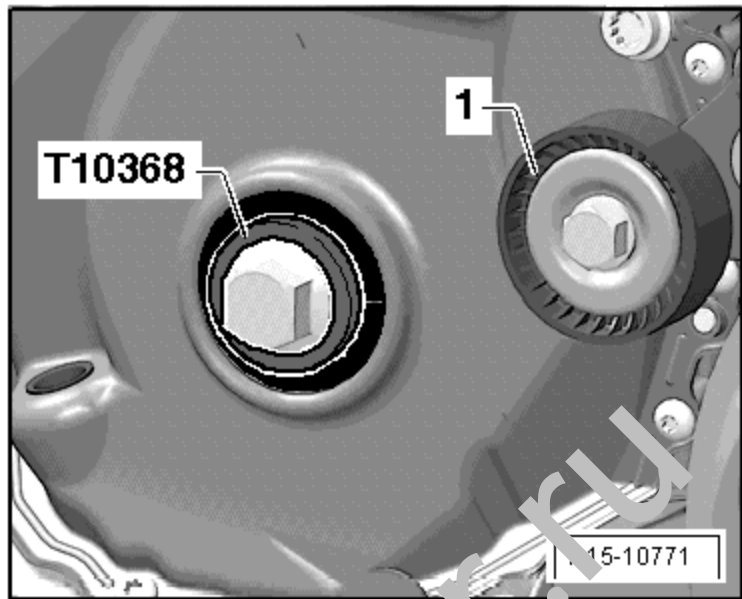

Продолжение для всех автомобилей:

- Выкрутить болты -стрелки-, извлечь направляющую трубку щупа для определения уровня масла из крышки цепи привода.

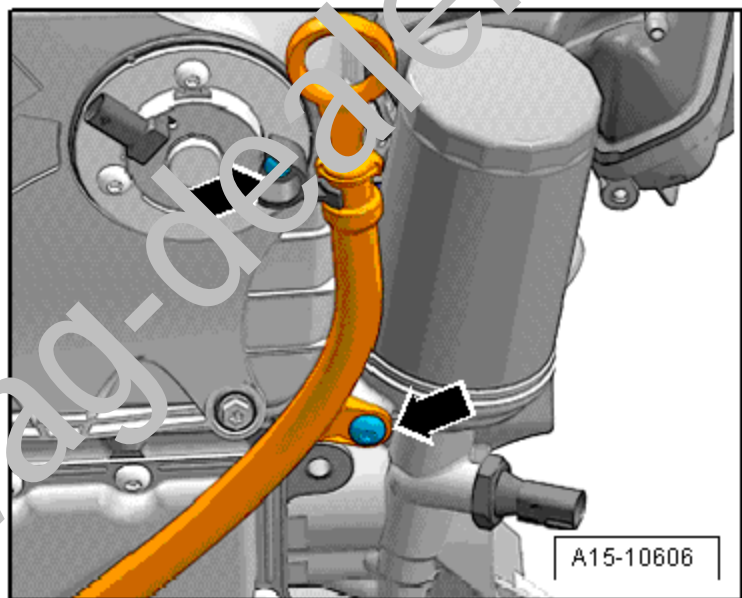

- Выкрутить болты - ... 15-.



Указание

В зависимости от исполнения, могут быть установлены только 8 болтов.

- Снять нижнюю крышку цепного привода.

Установить

- t Силиконовый герметик:
→ [Электронный каталог запчастей](#)



Указание

- t Следить за сроком годности силиконового герметика.

t

После нанесения силиконового герметика установить крышку в течение 5 минут.

- t Заменить болты, которые затягивались с доворотом.
- t Заменить все манжеты, прокладки и самоконтрящиеся гайки.



Осторожно!

Риск загрязнения системы смазки.

Накрыть открытые части двигателя.

- Удалить остатки герметика на блоке цилиндров плоским шпателем.
- Очистить поверхности уплотнения от масла и смазки.

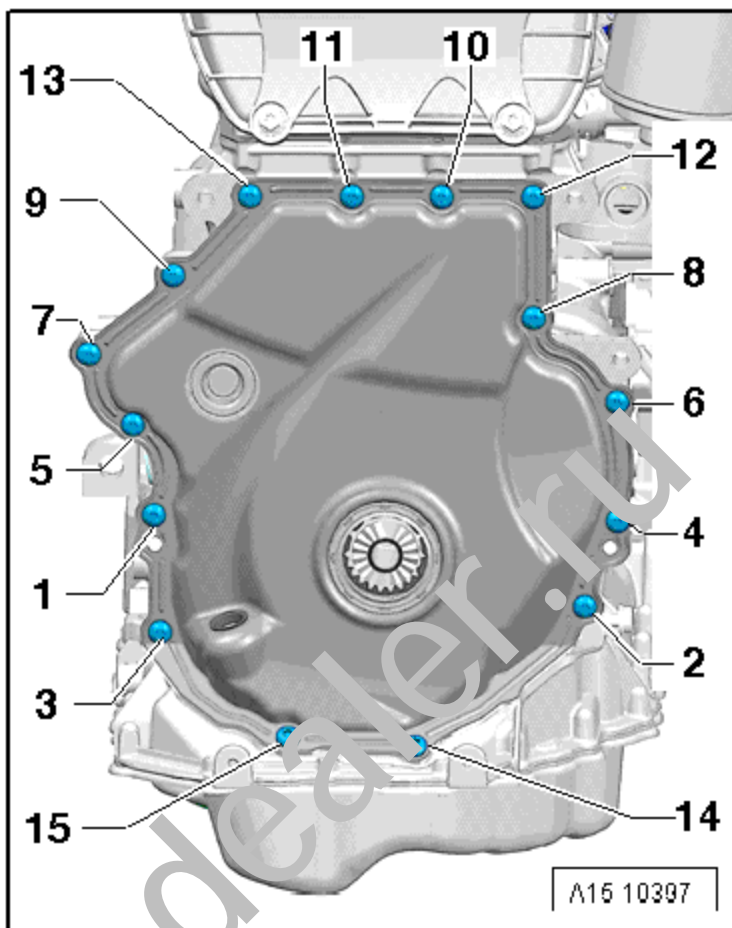

- Проверить, имеются ли оба установочных штифта для центрировки крышки -стрелки-

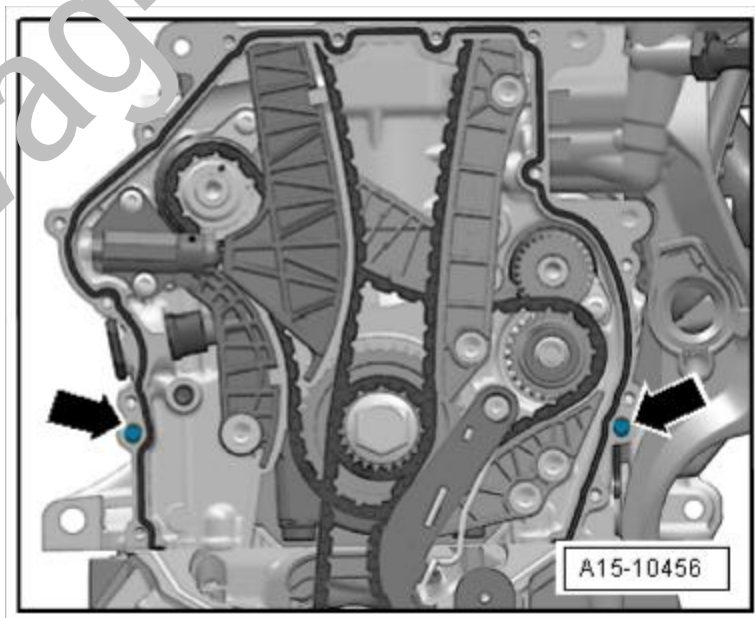

- Отрезать носик тюбика по передней отметке (Ø отверстия около 3 мм).

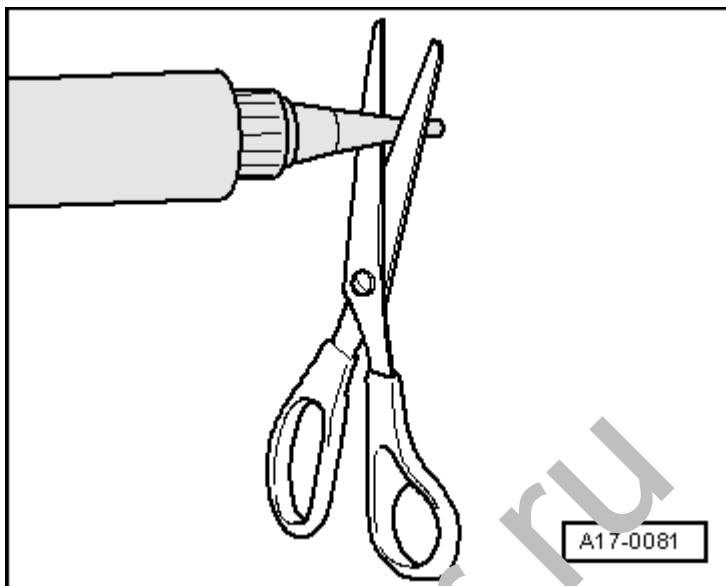

Крышка с 15 болтами

- Нанести силиконовый герметик, как показано, на чистую привалочную плоскость -стрелка 1- и на края -стрелки 2- новой крышки.
- t Толщина полосы герметика: 2... 3 мм

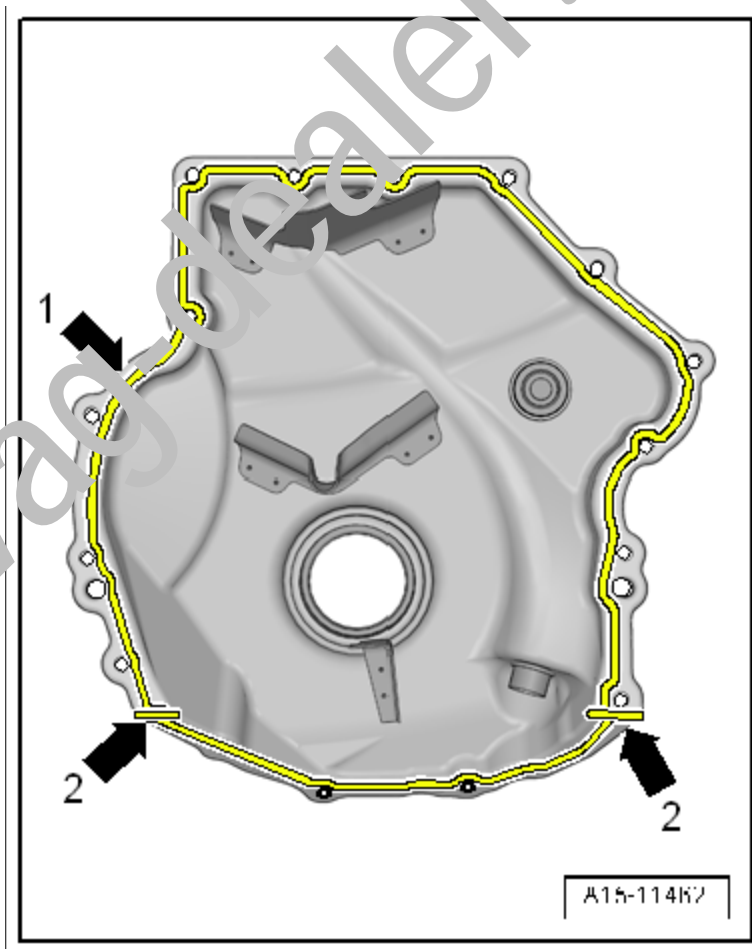

Крышка с 8 болтами

- Нанести силиконовый герметик, как показано, на чистую привалочную плоскость -стрелка 1- и на края -стрелки 2- новой крышки.
- t Толщина полосы герметика: 2... 3 мм

Продолжение для всех крышек:

**Указание**

- t Крышку необходимо установить в течение 5 минут после нанесения силиконового герметика.
- t Валик герметика должен быть не толще заданной ширины, так как в противном случае лишний герметик может попасть в масляный поддон и засорить сетчатый фильтр в маслозаборном патрубке.
- Без промедления установить крышку и затянуть болты:
- t Крышка с 15 болтами → Илл.
- t Крышка с 8 болтами → Илл.

**Указание**

После установки крышки дать высохнуть герметику примерно 30 минут. Только после этого можно залить моторное масло.

Автомобили без гибридного привода:

- Установить демпфер крутильных колебаний → Глава.
- Установить натяжитель для поликлинового ремня → Глава.
- Установить поликлиновой ремень → Глава.

Автомобили с гибридным приводом:

- Установить демпфер крутильных колебаний → Глава.
- Установить контрольную поперечину → Глава.

Продолжение для всех автомобилей:

- Вывести из сервисного положения → Наружные арматурные работы; Ремонтная группа50; Рамка радиатора; Приведение и вывод из сервисного положения.
- Установить противоударный брус → Наружные арматурные работы; Ремонтная группа63; Передний бампер; Снятие и установка противоударного бруса.
-

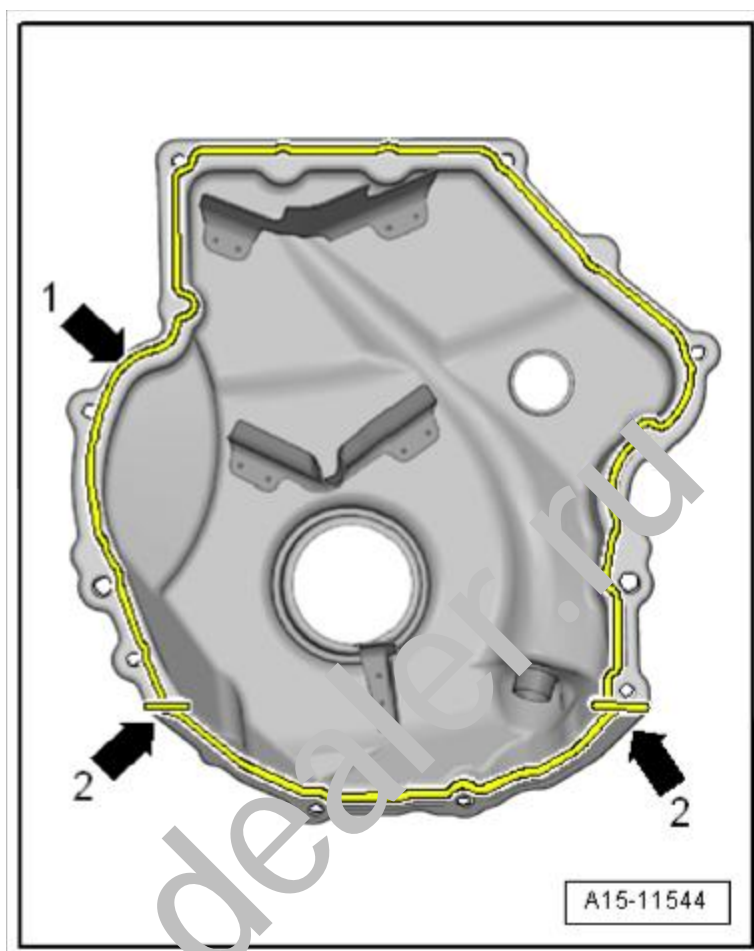

Установить передний шумоизолирующий кожух
→ Наружные арматурные работы; Ремонтная группа66; Шумоизолирующий кожух; Детали и узлы шумоизолирующего кожуха.

– Проверить уровень масла → .

Моменты затяжки

t → Глава „Кожух цепи привода - детали и узлы“

www.vag-dealer.ru