

снятие и установка цепного привода распределов

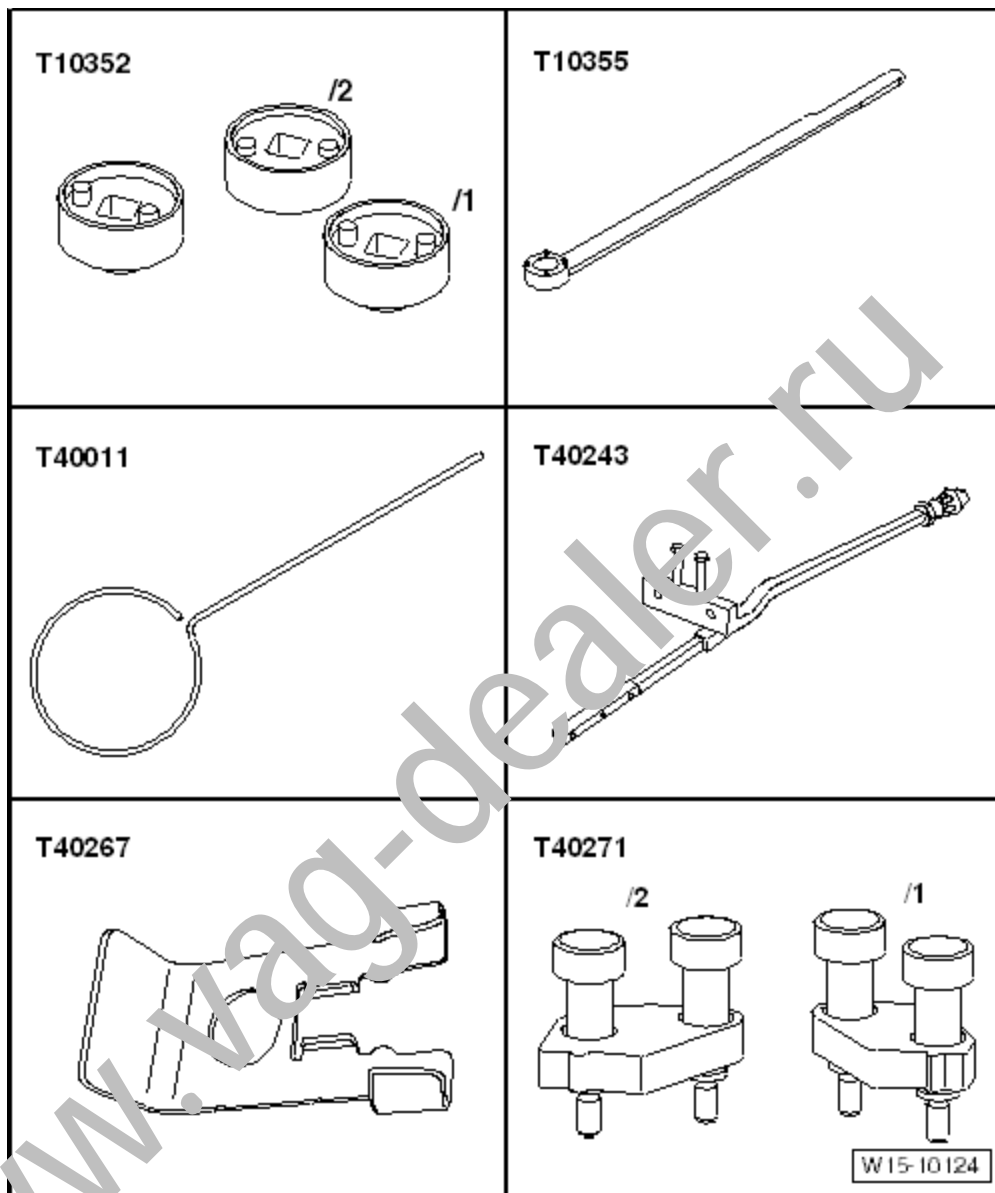

Необходимые специальные приспособления, контрольные и измерительные приборы, а также вспомогательные средства

- t Демонтирующий инструмент -T10352-
- t Контрольный -T10355-
- t Стопорный штифт -T40011-
- t Монтажный рычаг -T40243-
- t Фиксирующий инструмент -T40267-
- t Фиксатор распределов -T40271-

Снятие

- Снять противоударный брус → Наружные арматурные работы; Ремонтная группа63; Передний бампер; Снятие и установка противоударного бруса.

Привести в сервисное положение → Наружные
арматурные работы; Ремонтная группа50; Рамка
радиатора; Приведение и вывод из сервисного
положения.

- Снять верхнюю крышку цепи привода → Глава.



Осторожно!

**Распределительный клапан
имеет левую резьбу.**

- Снять распределительный клапан
с помощью инструмента -T10352/1-
в -направлении стрелки-.

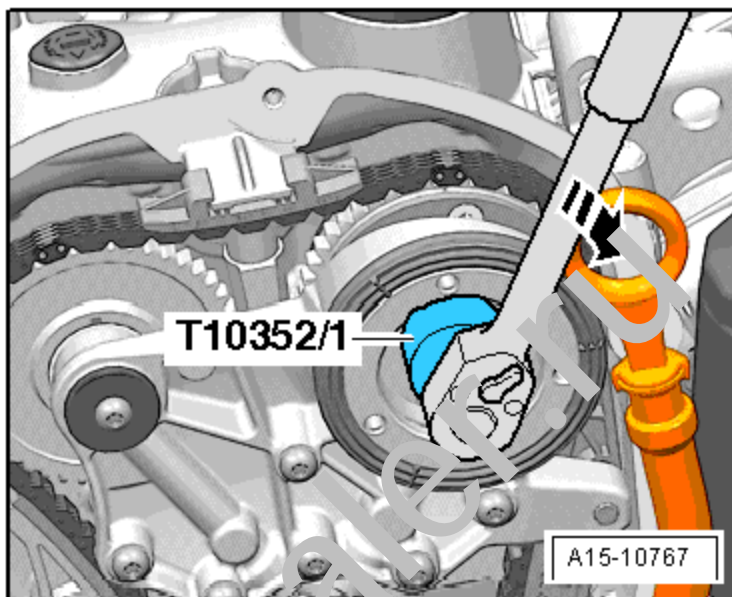

- Открутить болты -стрелка- и снять
постель подшипника.

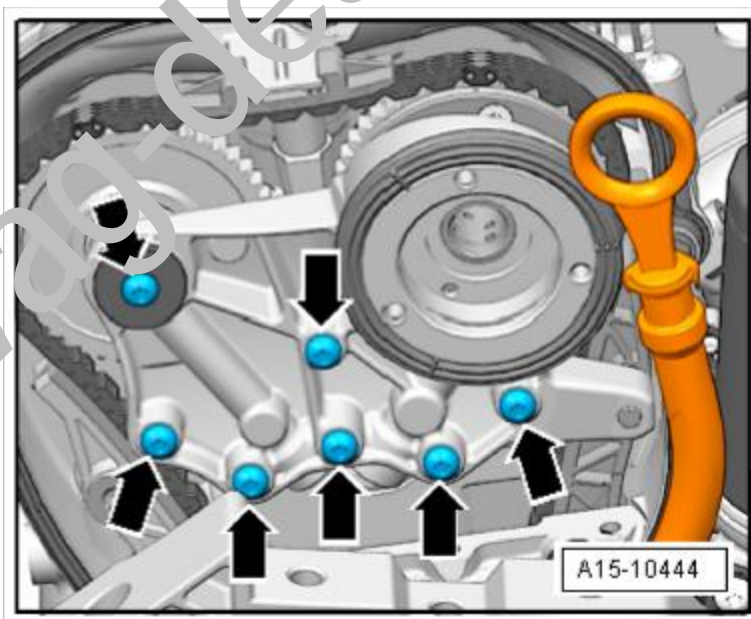

**Автомобиль с гибридным
приводом:**

- Отвернуть болты -1- и извлечь
опору против приворачивания из
поперечины -3-.
- Высвободить электрические
провода на поперечине.
- Выкрутить болты -2- и снять
поперечину.

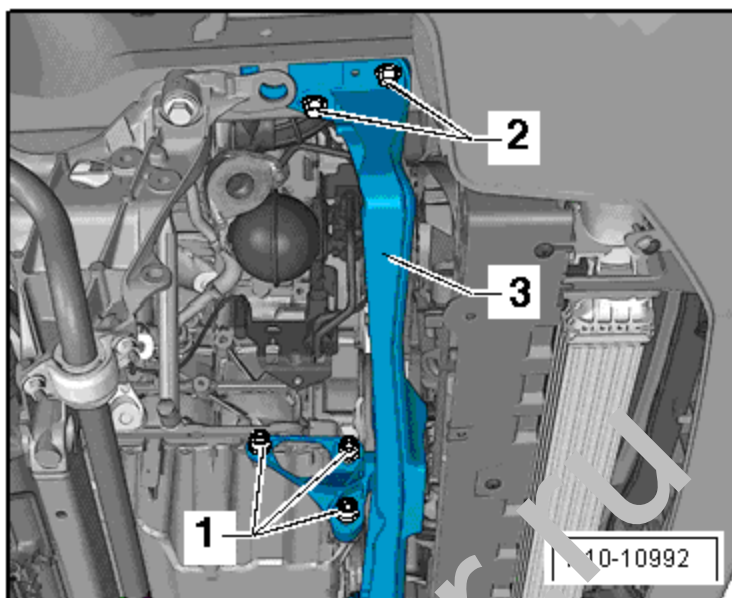

Продолжение для всех автомобилей:

- Провернуть демпфер крутильных колебаний с опорой -T10355- в положение „ВМТ“.
- | Насечка на демпфере колебаний должна располагаться напротив стрелочной метки на нижней крышке цепных приводов -стрелка-.
- | Отметки -1- распределов должны быть обращены вверх.
- Снять нижнюю крышку цепного привода → Глава.

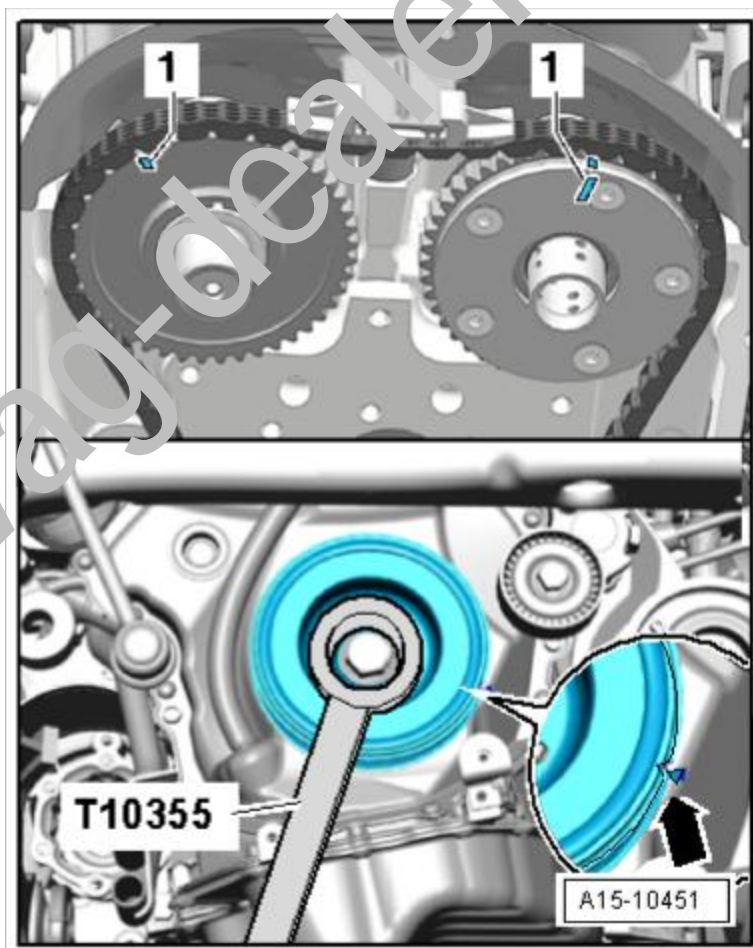

- Вдавить натяжитель цепи масляного насоса в -направлении стрелки- и зафиксировать стопорным штифтом -T40011-.
- Снять натяжитель цепи масляного насоса -1-.
- Снять цепь привода масляного насоса.

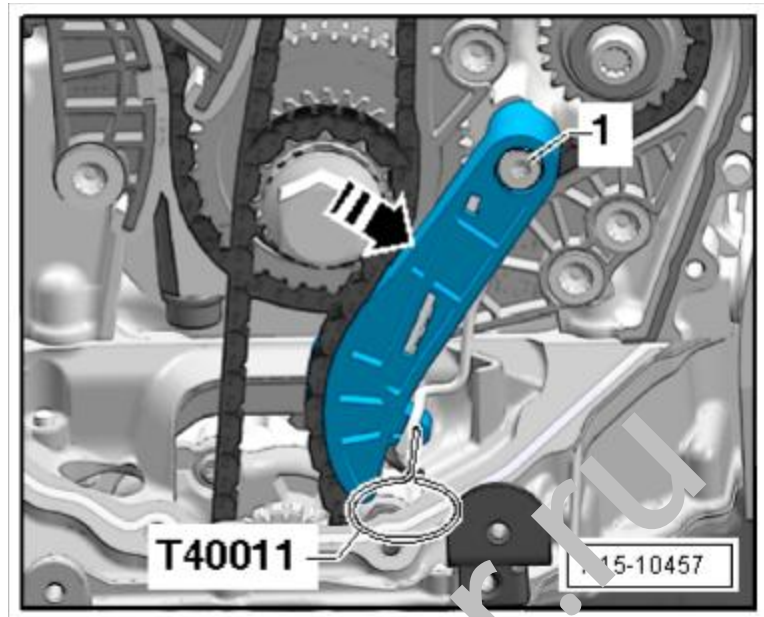

- Выкрутить болты -стрелки-.

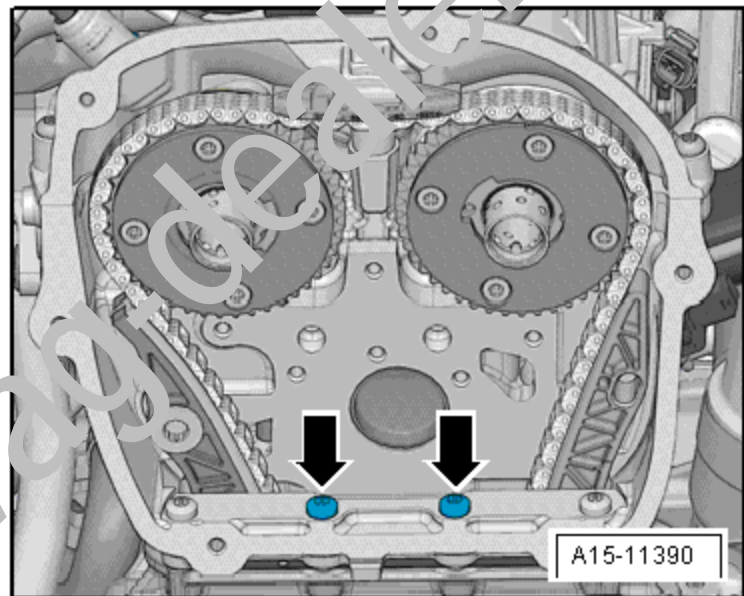

В зависимости от комплектации могут быть установлены два различных варианта исполнения натяжителя цепи:

Вариант 1

- Ввернуть монтажный рычаг - T40243--стрелки-.
- Приподнять стопор натяжителя, вставив чертилку или подходящую отвёртку в отверстие натяжителя в -направлении стрелки 1-.
- Медленно отжать монтажный рычаг -T40243- в -направлении стрелки 2- и удерживать в этом положении.

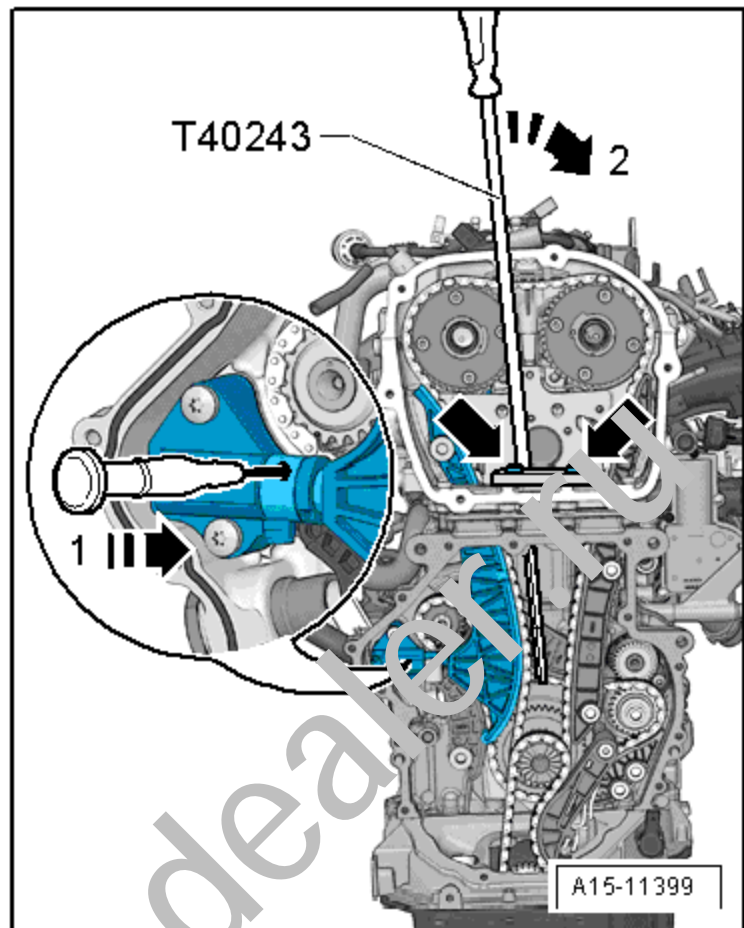

- Застопорить натяжитель фиксатором -T40011-.

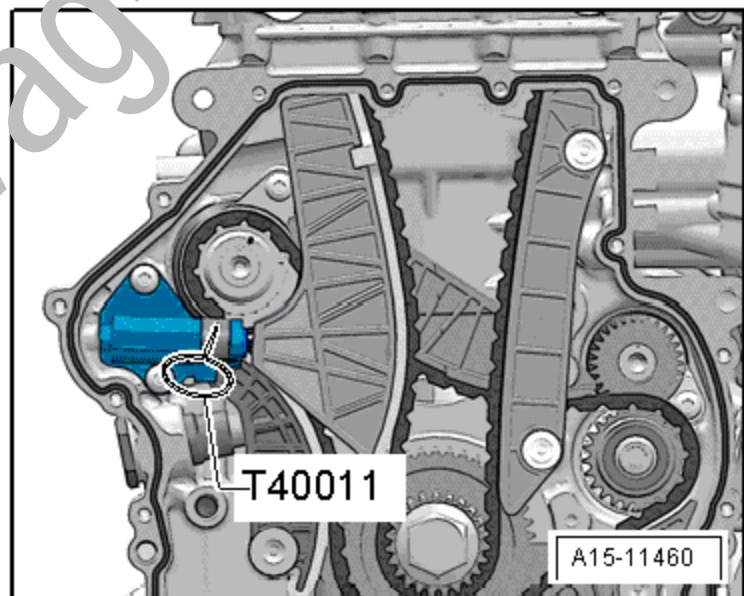

Вариант 2

- Ввернуть монтажный рычаг - T40243--стрелки-.
- Сжать и удерживать стопорное кольцо -1- натяжителя цепи.
- Медленно вдавить монтажный рычаг -T40243--в направлении

стрелки- и удерживать в этом положении.

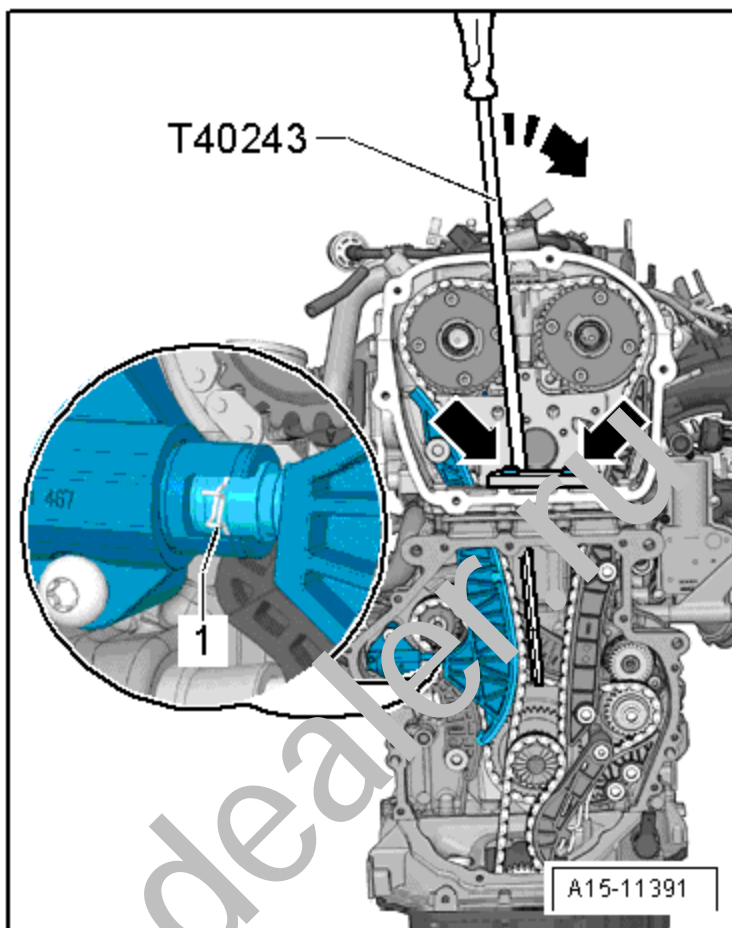

- Зафиксировать натяжитель цепи вставным инструментом -T40267-.

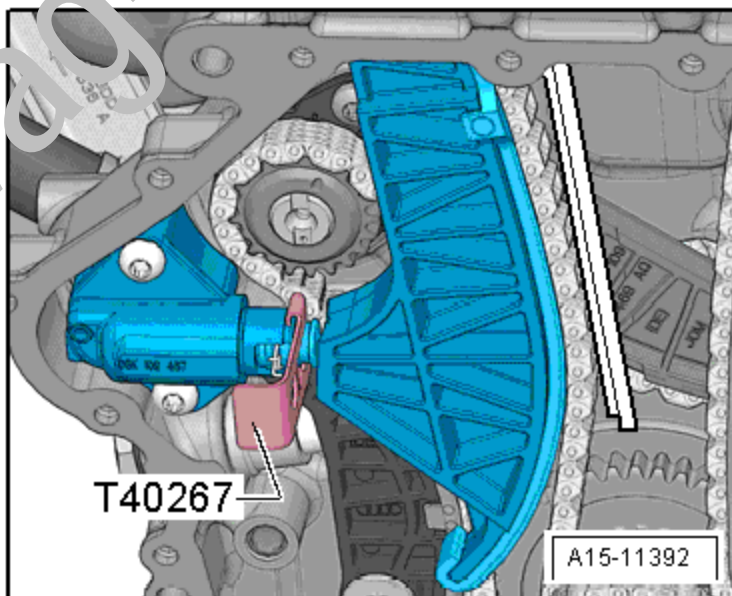

Все варианты

- Снять монтажный рычаг -T40243-.
- Прикрутить к головке блока цилиндров фиксатор распревала - T40271/2- и вставить между зубьями шестерни цепи привода в - направлении стрелки 2-, при необходимости повернуть ключом

распредел впускных клапанов в -
направлении стрелки 1-.

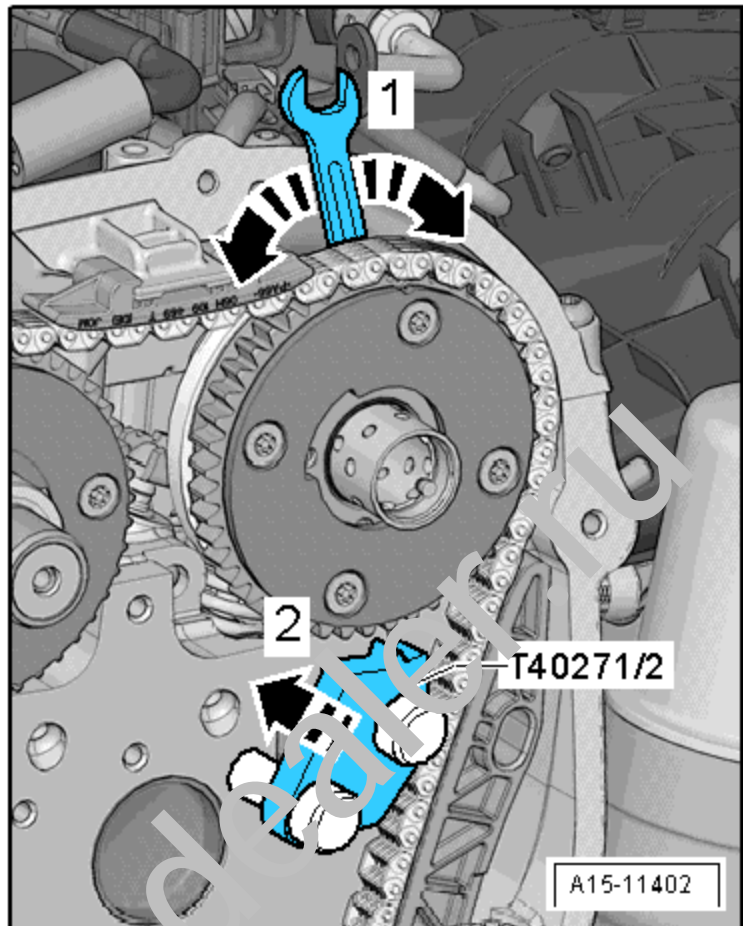

– Снять натяжную планку цепного привода -2-.

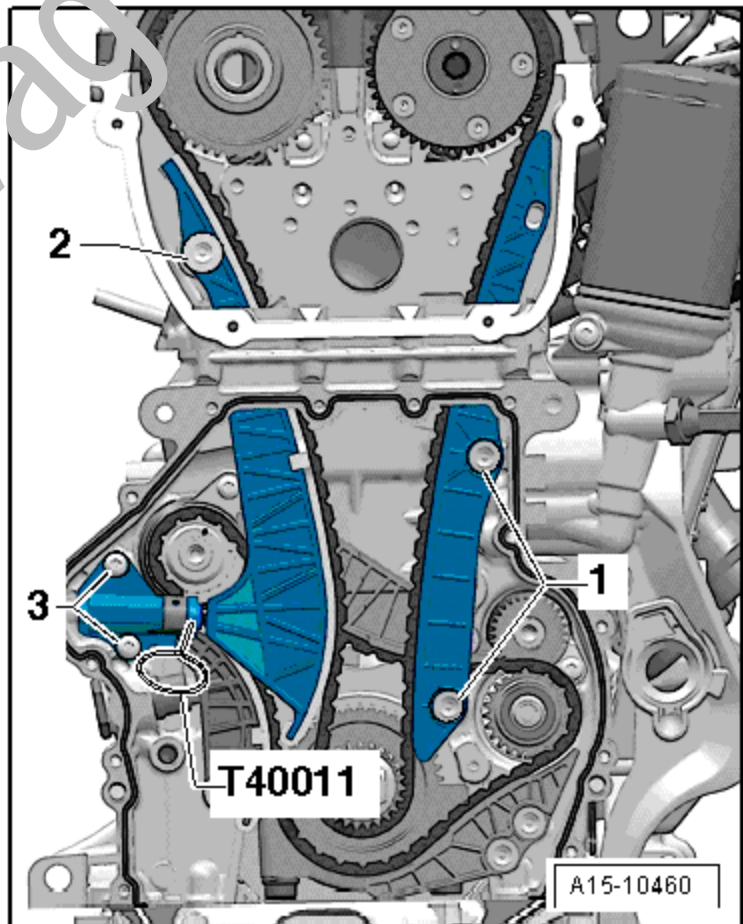

- Привернуть фиксатор распределов -T40271/1- к ГБЦ.
- Провернуть распредел выпускных клапанов ключом в -направлении стрелки 1- и вставить фиксатор распредела -T40271- между зубьями шестерни цепи привода в -направлении стрелки 2-.

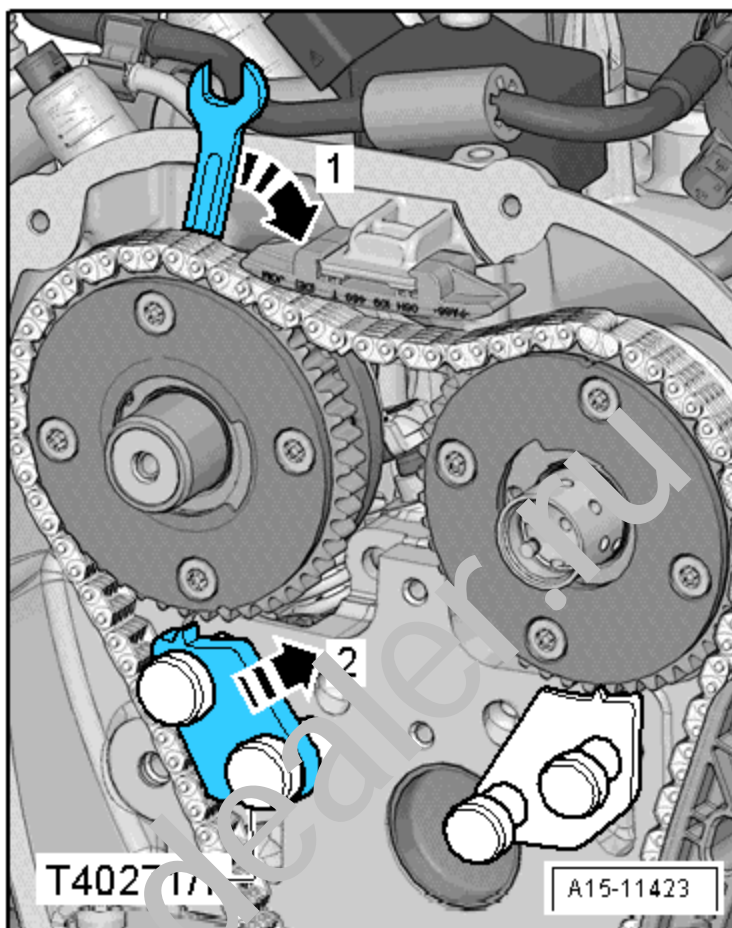

- Снять верхний успокоитель цепи - стрелка-, для этого разблокировать фиксатор с помощью отвертки и отжать успокоитель вперед.

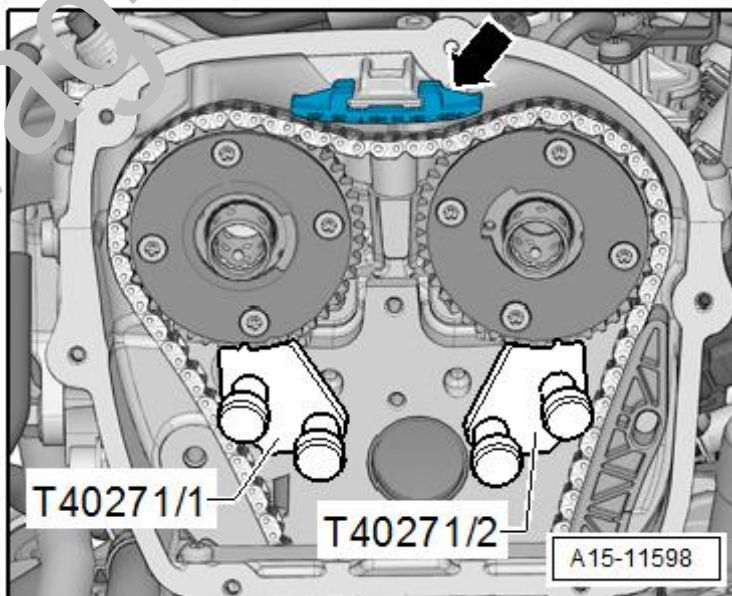

- Снять планку успокоителя цепного привода распределов -1-.
- Снять цепь привода.

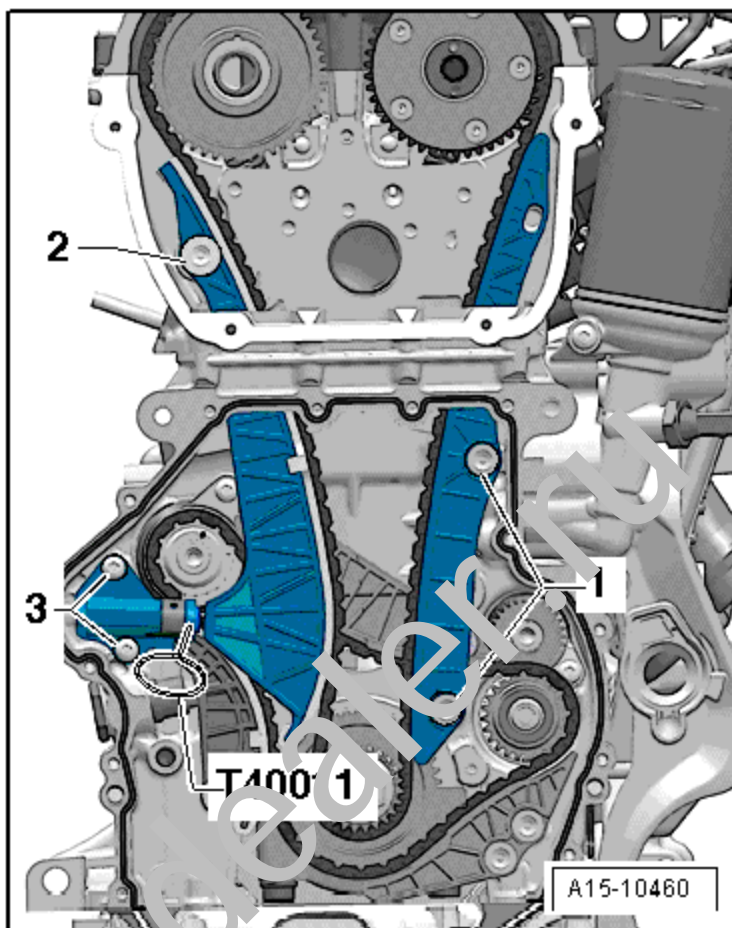

Установить



Указание

Цветные звенья цепи ГРМ следует устанавливать согласно маркировке на звездочках.

- Надеть цепь привода на распредел впускных клапанов.
- Надеть цепь привода на распредел выпускных клапанов.
- Надеть цепь привода на коленвал и удерживать ее.

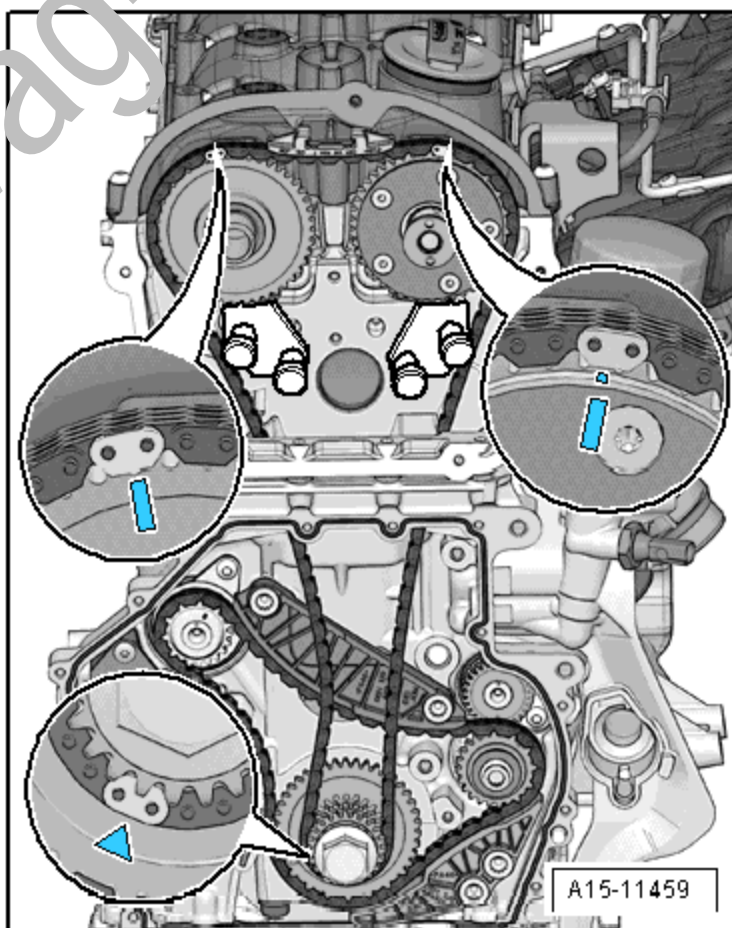

- Установить успокоитель цепи привода распределов и затянуть болты -1-.

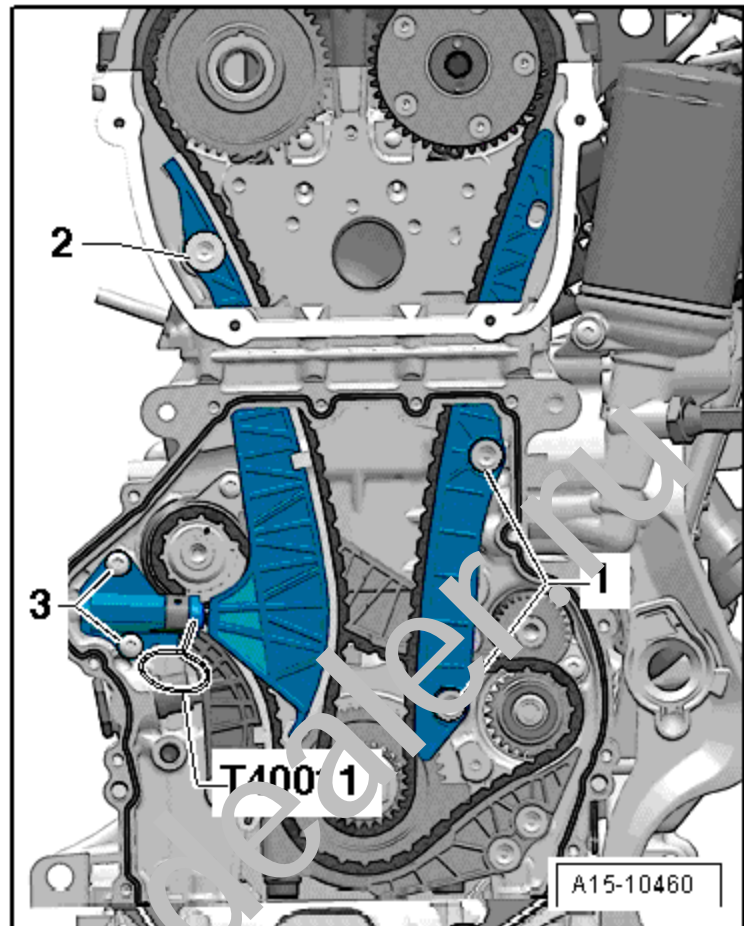

- Установить верхний успокоитель - стрелка-.

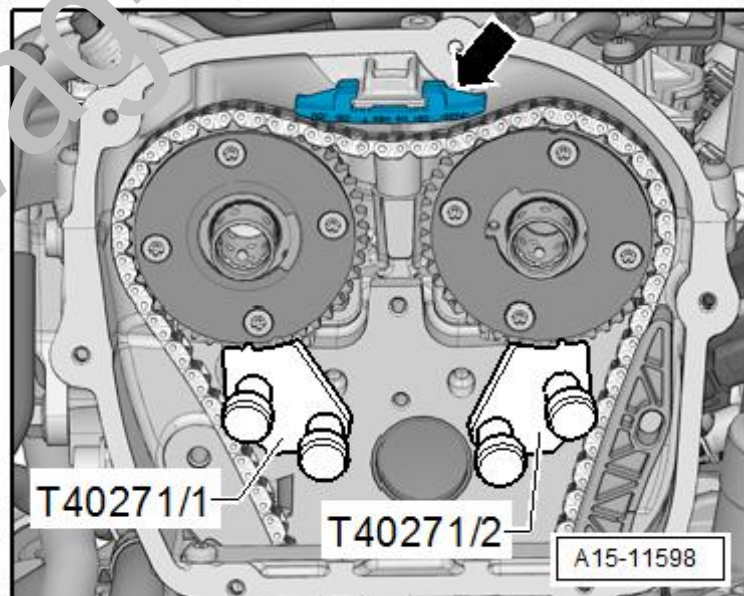

- Провернуть распредел выпускных клапанов в -направлении стрелки 1 -, вынуть фиксатор распревала - T40271/1- из зубьев шестерни цепи привода в -направлении стрелки 2- и разгрузить распревал.
- Снять фиксатор распревала - T40271/1-.

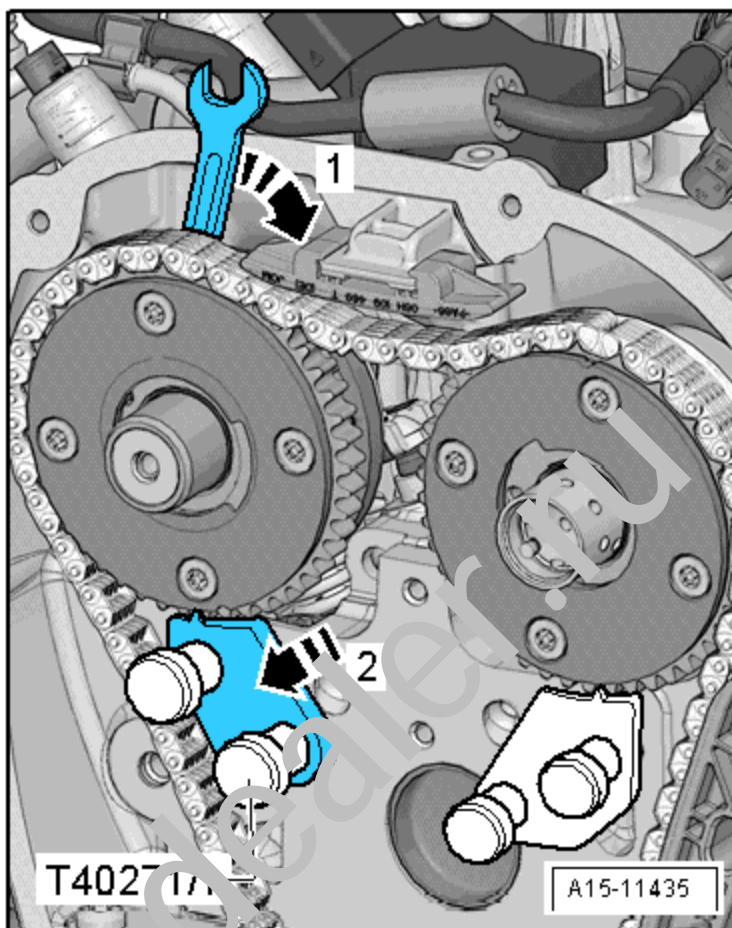

- Установить натяжную планку цепи привода и затянуть болт -2-.

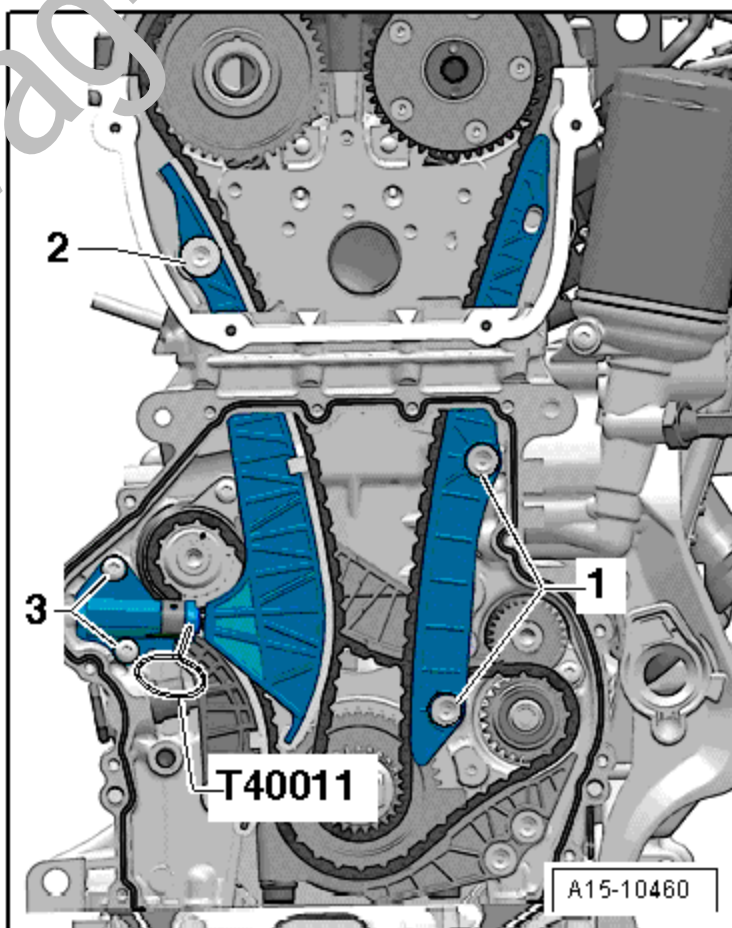

- Провернуть распредел впускных клапанов в -направлении стрелки 1 -, вынуть фиксатор распревала - T40271/2- из зубьев шестерни цепи привода в -направлении стрелки 2- и разгрузить распревал.
- Снять фиксатор распревала - T40271/2-.

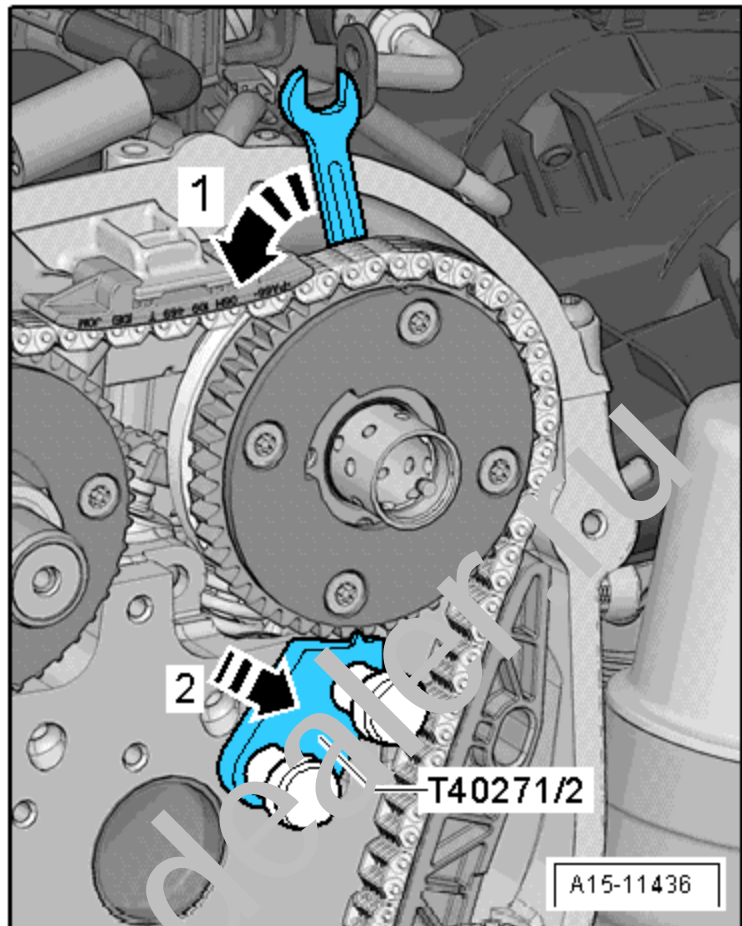

- Проверить положение цветных звеньев цепи по отношению к отметкам.

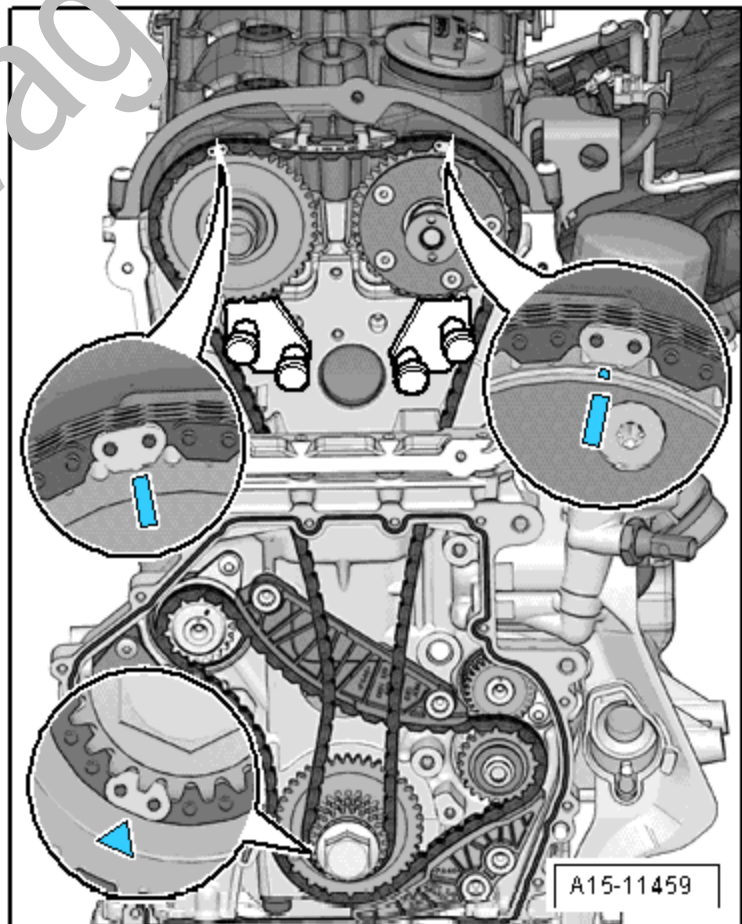

- Установить цепь привода масляного насоса и натяжитель цепи. Затянуть болт -1- и убрать штифт -T40011-.

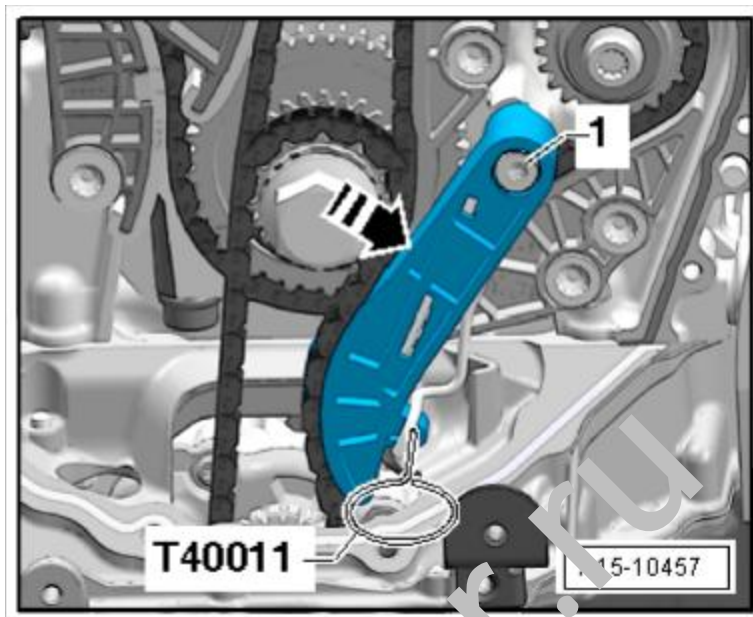

- Ввернуть и затянуть болты -стрелки-.

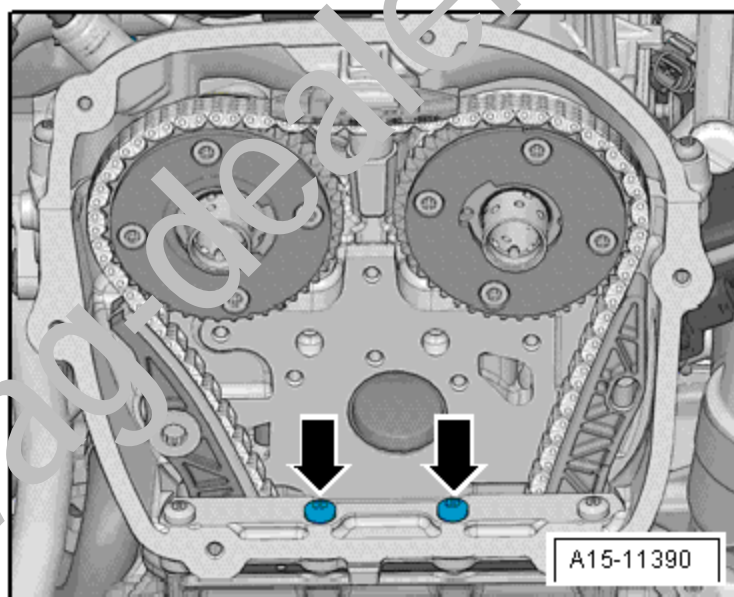

- Насадить корпус подшипника и вкрутить болты -стрелки- от руки.
- В зависимости от исполнения снять штифт -T40011- или инструмент -T40067-.
- Затянуть болты -стрелки- корпуса подшипника → Глава.
- Установить распределительный клапан → Поз..

Дальнейшая установка выполняется в обратной последовательности. При этом необходимо учитывать следующее:

- Установить нижнюю крышку цепного привода → Глава.

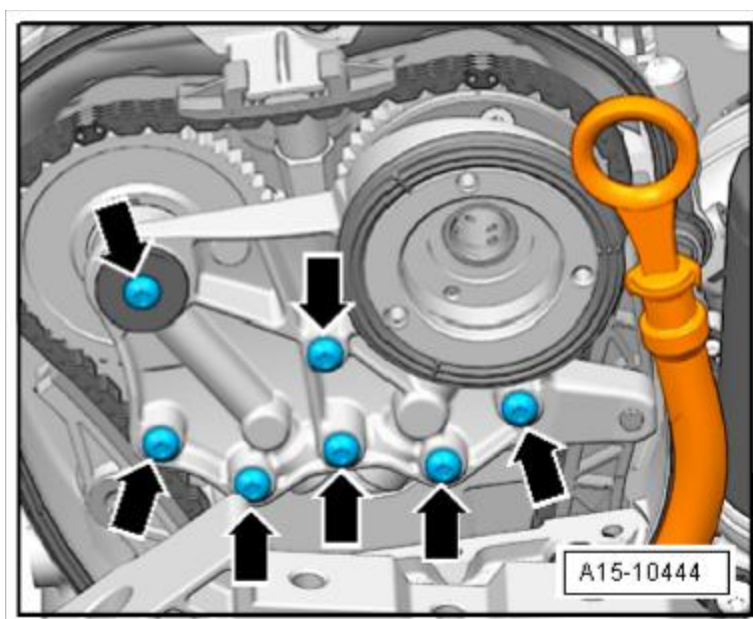

- Установить верхнюю крышку цепи привода → Глава.

Автомобили с гибридным приводом:

- Установить контропору и поперечину → Глава.

Продолжение для всех автомобилей:

- Вывести из сервисного положения → Наружные арматурные работы; Ремонтная группа50; Рамка радиатора; Приведение и вывод из сервисного положения.
- Установить противоударный брус → Наружные арматурные работы; Ремонтная группа63; Передний бампер; Снятие и установка противоударного бруса.

Моменты затяжки

- t → Глава „Схема установки цепей распредвалов“
- t → Глава „Головка блока цилиндров - детали и узлы“

www.vag-dealer.ru